

# 1. 仕様編

## 仕様

		単位	350NCR	400NCR	550NCR
テーブル	テーブル作業面積	mm	1400×350	1400×400[1600×400]	1600×500
	テーブル積載質量(等分布)	kg	約500	約600	
	テーブルT溝の幅と数・溝ピッチ	mm	18 <sup>H7</sup> ×4 P=80	18 <sup>H7</sup> ×5 P=80	18 <sup>H7</sup> ×5 P=100
	床面からテーブル上面までの距離	mm	820		
移動量	移動量 X・Y	mm	750×350	850×400[1050×400]	1050×550[1250×550]
	移動量 Z	mm	500	600[800]	550[750]
	主軸端からテーブル上面までの距離	mm	min:130 max:630	min:170 max:770[970]	min:170 max:720[920]
	主軸中心からコラムガイド面までの距離	mm	360	410	540
主軸	主軸回転速度	min <sup>-1</sup>	55~2000[3000][4000*][45~1600]		
	主軸変速		手動(16段)		
	主軸テーパ穴		7/24テーパ No.50		
	工具取付ボルト形状		1-8UNC[MAS-I/II]		
	ツールシャンク形状	ISO	NT50[BT50]		
送り速度	早送り速度(X・Y)	mm/min	6000		
	早送り速度(Z)	mm/min	6000		
	切削速度(自動)	mm/min	0~6000		
	切削速度(手動)	mm/min	0~4000		
制御関連	制御装置		FANUC SYSTEM		
	操作盤		汎用+ガイダンス+NC		
	制御軸数		3軸		
電動機	主軸電動用	kW	3.7[5.5]	5.5	
	X・Y・Z軸送り用	kW	1.2×3		
	切削液ポンプ	W	60		
	摺動面自動給油装置	W	50		
	総電源容量	kVA	10[14]	14	
据付	機械所要寸法(左右×前後×高さ)	mm	2620×1680×2445	2950×1870×2667	3350×2070×2617
	機械質量	kg	約2800	約3800	約4900

[ ]は特別仕様

### 特別仕様

	350NCR	400NCR	550NCR
ロングテーブル(200mm長)	-	○	-
ロングストローク(200mm長)	-	-	○
ハイコラム(200mm長)	-		○
照明装置		○	
チップコイルコンベア装置		○	
テーブルブラッシュガード		○	
サイドガード	○	-	-
パーティション型切削液装置	-		○
ブルスタッド式工具着脱装置		○	
主軸モーター馬力アップ(5.5kW)	○	-	-
主軸高速仕様		○[3000][4000*]	
主軸頭潤滑油冷却装置		○	
エアブロー装置(手動/M07)		○	
外部FIN型信号出力		○	
制御軸数拡張第4軸制御		○	
加工ガイダンス機能追加		○	

\* 4000回転仕様を選択した場合、ブルスタッド式工具着脱装置が必要となります。

# 1. 仕様編

仕様編 1

フロアスペース

《350NCR》

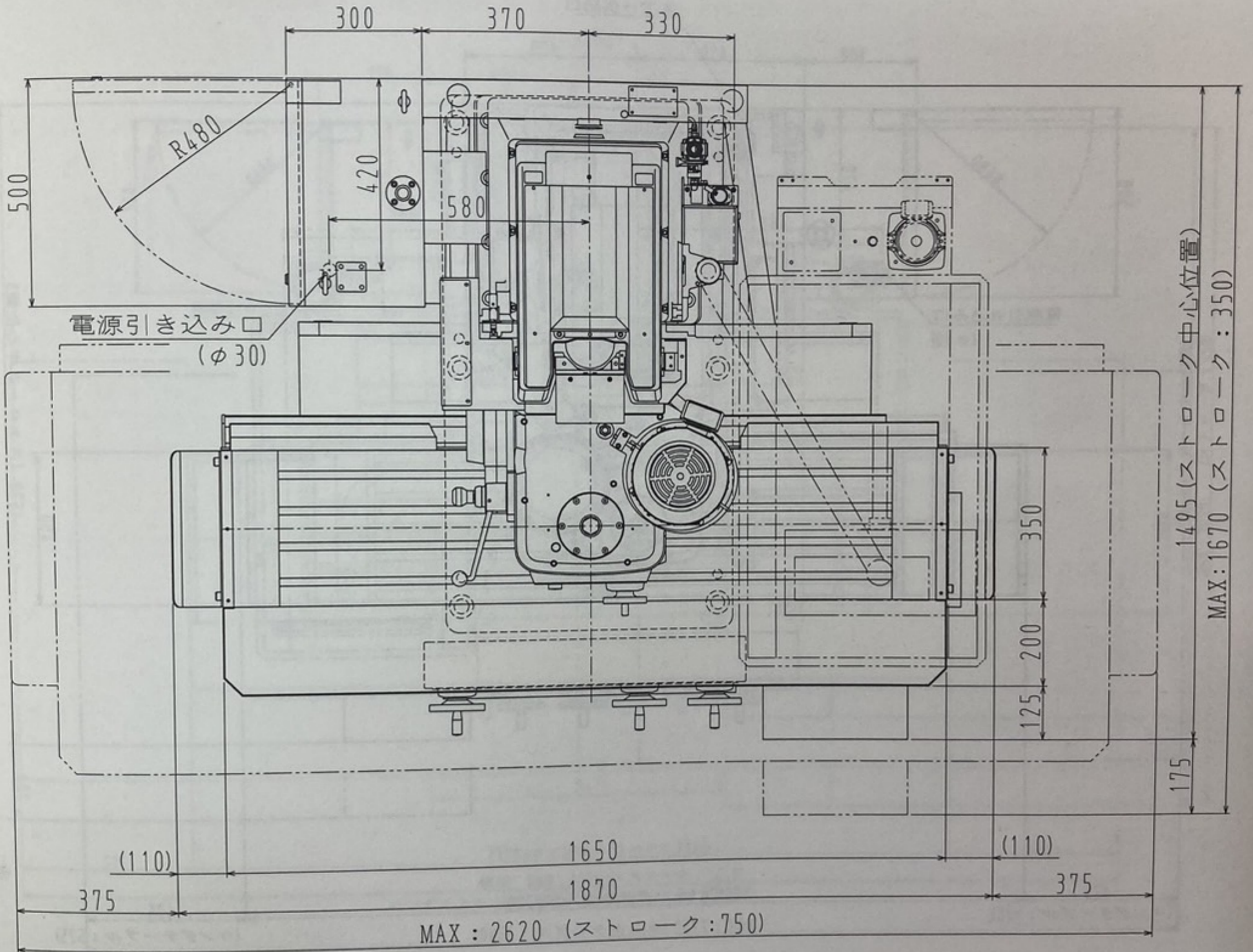

外形寸法図 ②

《350NCR》

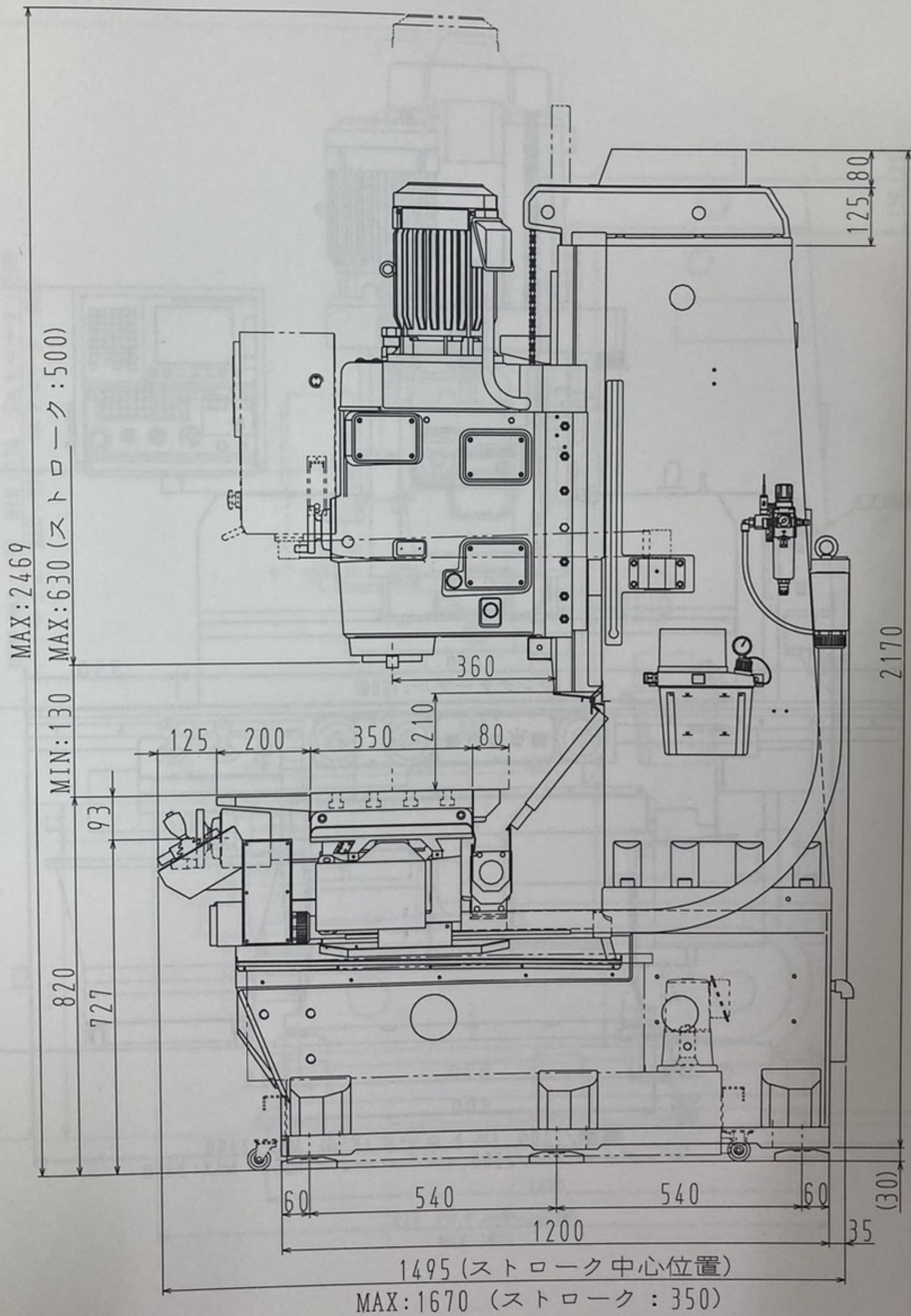

外形寸法図 ①

《350NCR》

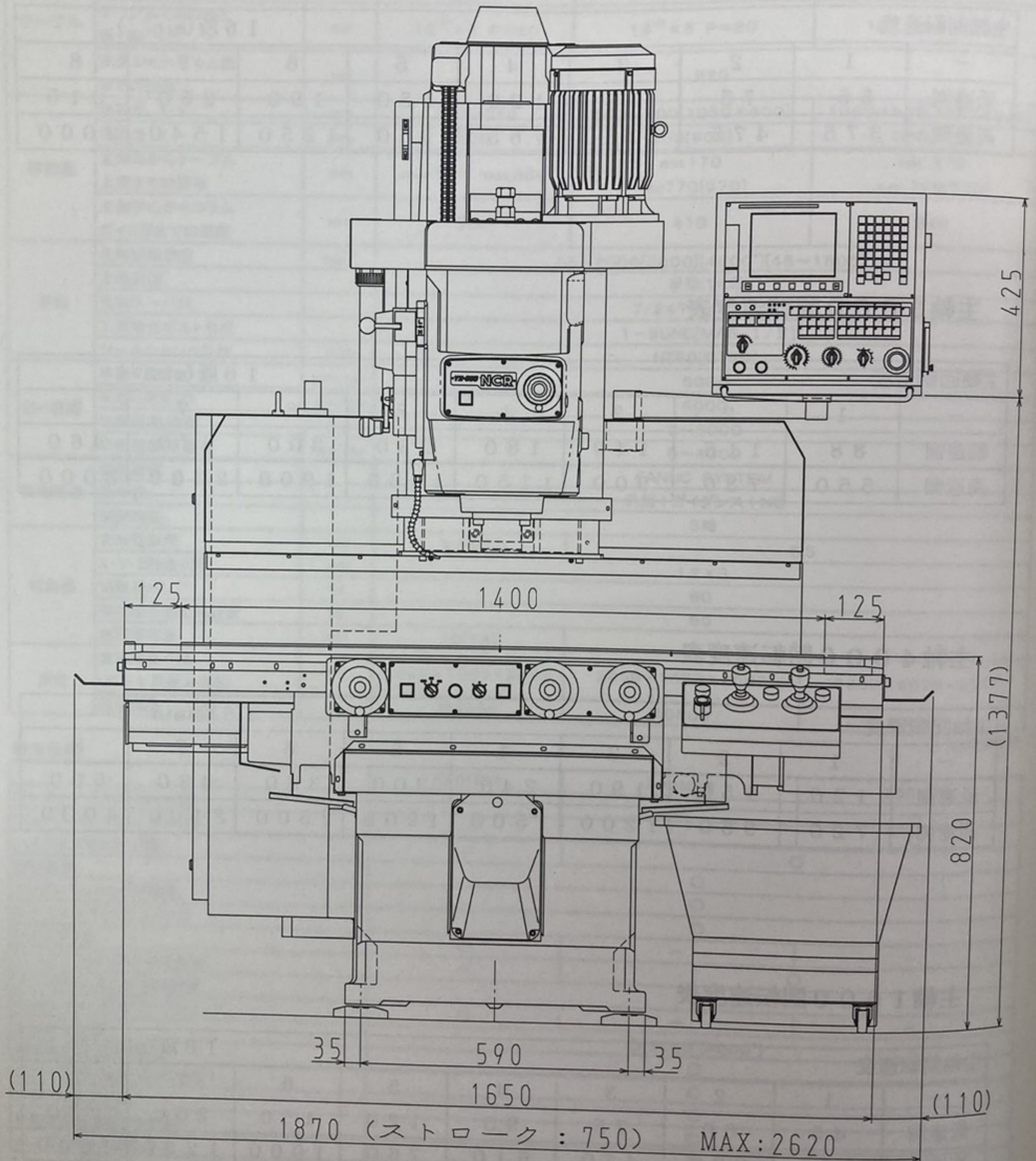



NAME	NAME	SPECIFICATION	ORDR
GRAPHIC FUNCTION	グラフィック ヒョウジ	A02B-0328-J972	1
CYLINDRICAL INTERPOLATION BY PLANE DISTANCE COMMAND	エントウホカン ハイメンキョリ シレイ	A02B-0328-R578	1
OPTIONAL ANGLE CHAMF./COR. R	ニイ カクト メントリ コーナーR	A02B-0328-S615	1
CUTTING POINT INTERPOLATION FOR CYLINDRICAL INTERPOLATI	エントウホカン セツサクテン ホセイ	A02B-0328-S674	1
EXTENDED CONVERSATIONAL MACR FUNCTION	タイワマクロ カクチョウキノウ	A02B-0328-S798	1
TOTAL PATH NUMBER	セイキョ ケイトウ スウ	A02B-0328-S801#1	1
MACHINE GROUP NUMBER	キカイ グループ スウ	A02B-0328-S836#1	1
NC SYSTEM TYPE M	キカイ セイキョ タイプ M	A02B-0328-S838#M	1
MANUAL HANDLE FEED 4/5-UNITS	シュトウハントールオクリ 4ダイ/5ダイ	A02B-0328-S858	1
SERVO CARD B	サーボ カード B	A02B-0323-J387	1
HRV FUNCTION	HRVキノウ	A02B-0328-J392#4	1
HIGH-SPEED HRV3 FUNCTION	コウソク HRV3 キノウ	A02B-0328-J398	1
HRV FUNCTION	HRVキノウ	A02B-0328-J398#4	1
MDI UNIT	MDIユニット	A02B-0323-C120#M	1
I/O MODULE	I/O モジュール	A03B-0824-C040	1
I/O MODULE	I/O モジュール	A03B-0824-K200	1
PUNCH PANEL	PUNCH PANEL	A02B-0236-C191	1
DIGITAL SERVO UNIT	デジタルサーボ ユニット	A06B-6089-H510	1
DIGITAL SERVO UNIT	デジタルサーボ ユニット	A06B-6115-H003	1
DIGITAL SERVO UNIT	SERVO UNIT	A06B-6240-H103	1
DIGITAL SERVO UNIT	デジタルサーボ ユニット	A06B-6240-H305	1
	β iF8/2000	A06B-2052-B003	4