

# 精度測定検査表

Examination for precision list

メーカー	ブラザー	年式	2001	管理番号	P008588
型式	TC-S2A-0	測定者	金子	アシスタント	

## 振り回し(300ピッチ)

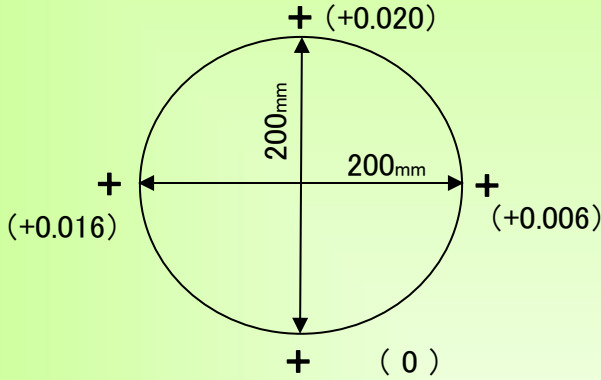

## 主軸振れ

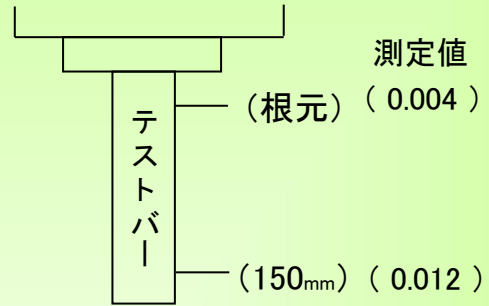

## 直角度

【YZ】測定値 (0.006)

【XZ】測定値 (0.006)

【XY】測定値 (0.006)

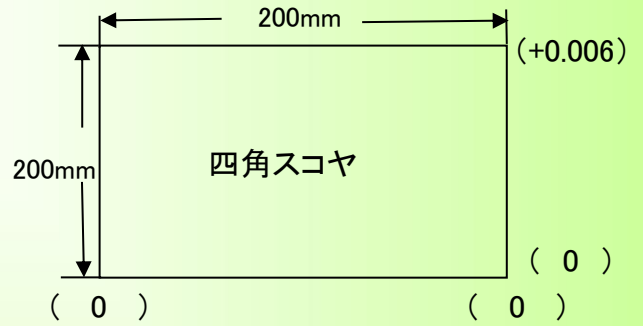
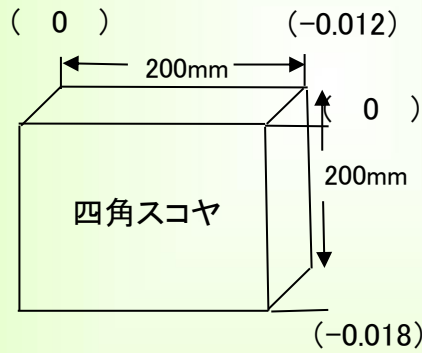
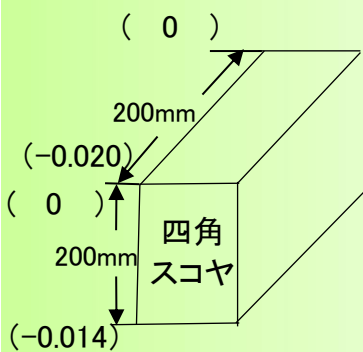

## 上面精度

※テーブルサイズ

800 × 320

160mm

120mm

● (+0.040)

● (+0.020)

● (+0.030)

● (+0.036)

● (+0.008)

● (+0.022)

● (+0.032)

● (0)

● (+0.016)

350mm

300mm

2024/7/26