

# 精度測定検査表

*Examination for precision list*

メーカー	オークマ	年式	2006.11	管理番号	H018116
型式	MA-550VB	測定者	尾内	アシスタント	蔵内

## 振り回し(300ピッチ)

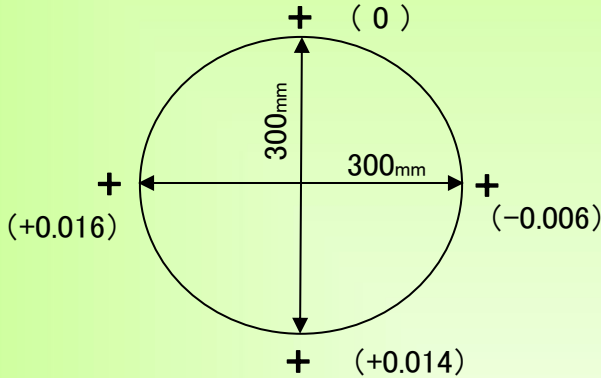

## 主軸振れ

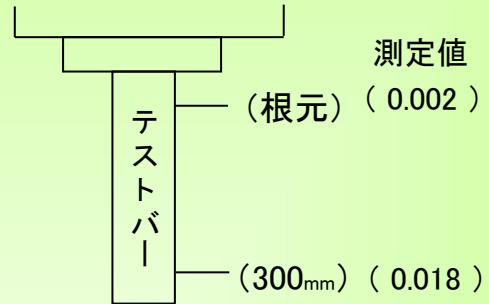

## 直角度

【YZ】測定値 (0.016)

【XZ】測定値 (0.006)

【XY】測定値 (0.018)

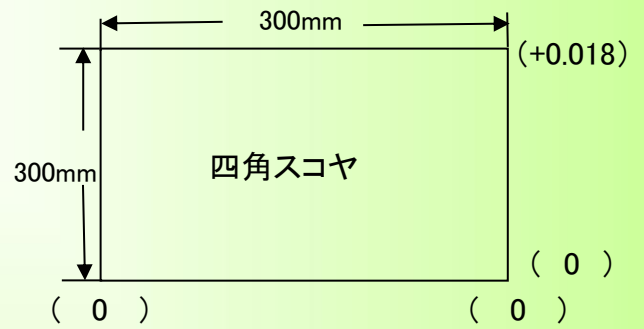
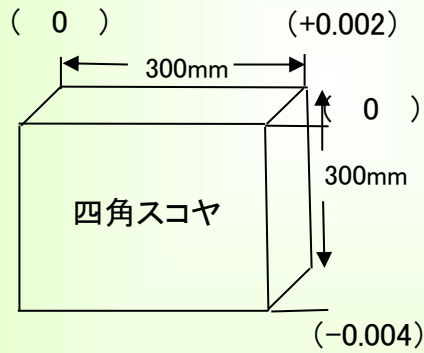
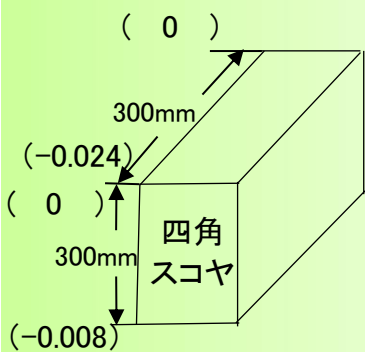

## 上面精度

※テーブルサイズ

1300 × 530

150mm

150mm

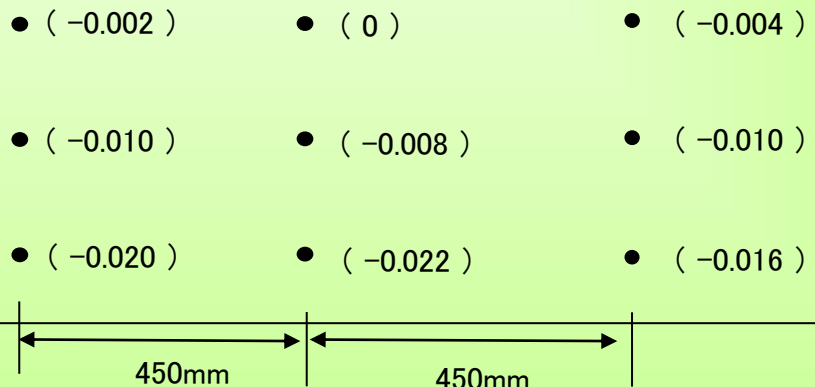

2024/7/18