

精度測定検査表

Examination for precision list

メーカー	森精機	年式	2005年製	管理番号	P006936
型式	NH5000/50	測定者	金子	アシスタント	竜輝

Z軸方向の平行度

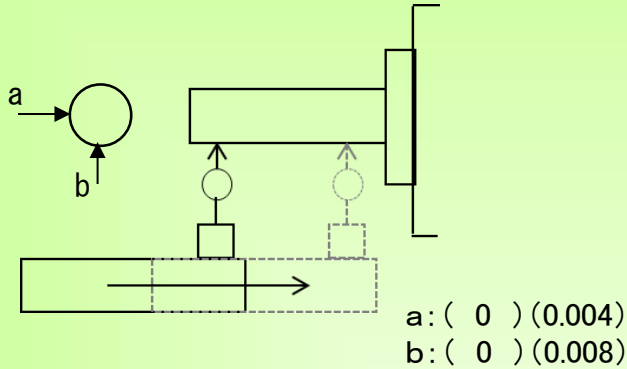

主軸振れ

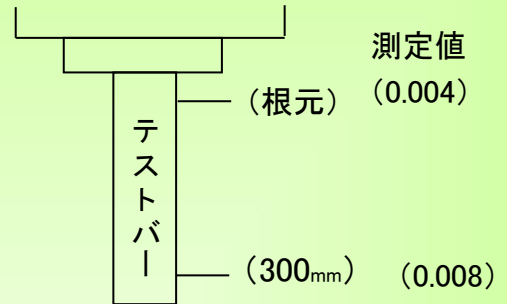

直角度

【XY】 測定値 (0.016)

【ZY】 測定値 (0.006)

【ZX】 測定値 (0.004)

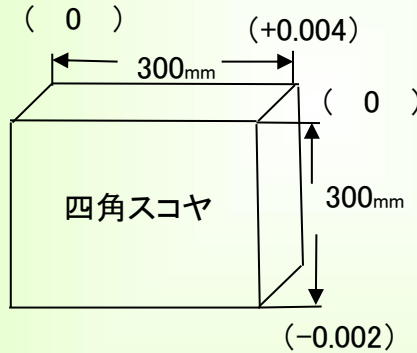
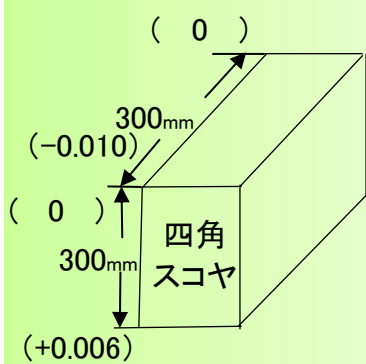

上面精度

テーブルサイズ: 500角

() → パレット1

[] → パレット2

《 》 → パレット3

