

# 精度測定検査表

Examination for precision list

メーカー	牧野フライス	バーコード	P5388
型式	a81		

精度評価		コメント
Ⓐ	0 ~ 0.02mm	精度良好です
B	0 ~ 0.03mm	
C	0 ~ 0.04mm	
D	0 ~ 0.05mm	

## Z軸方向の平行度

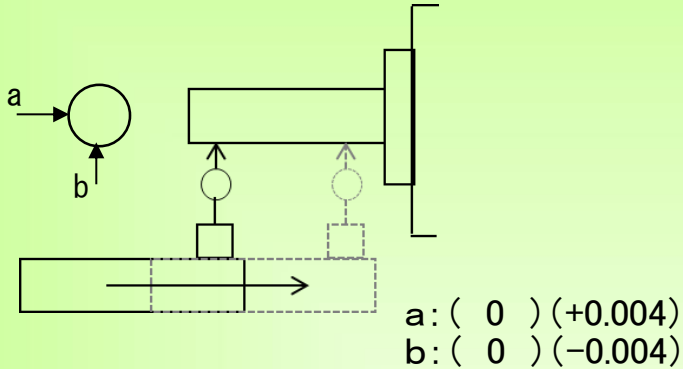

## 主軸振れ

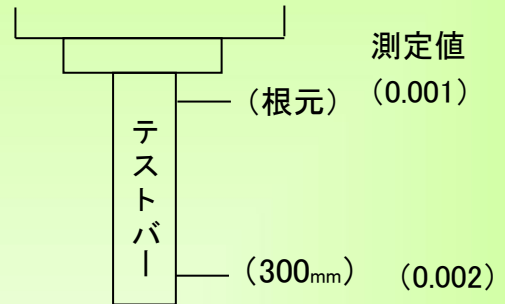

## 直角度

【XY】 測定値 (0.008)

【ZY】 測定値 (0.014)

【ZX】 測定値 (0.002)

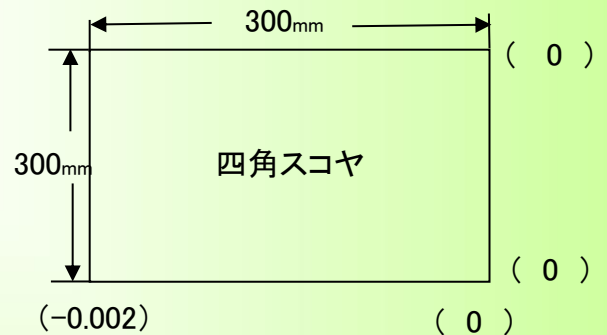
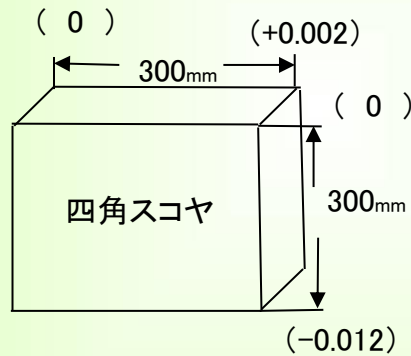
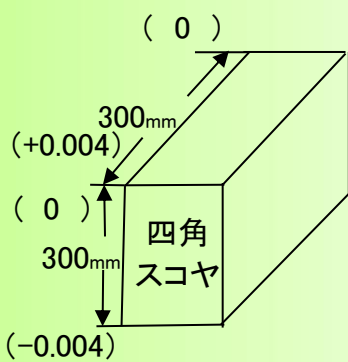

## 上面精度

テーブルサイズ: 630角 250mm

( ) → パレット1

[ ] → パレット2

